



Гост 16371-2014

Схема монтажа

Инструкция по сборке

Шкаф модуль 4 Прихожая «Имидж» 810x350x2175

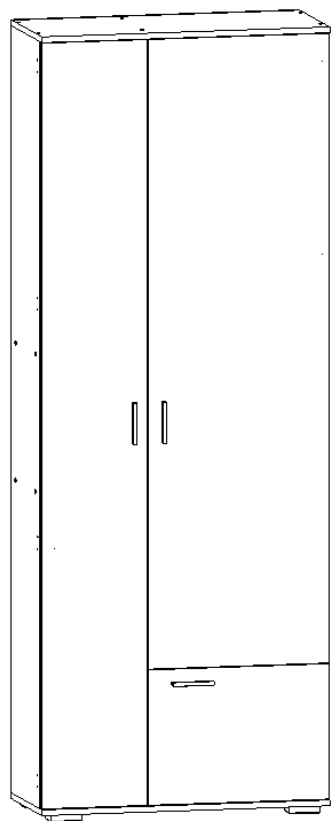



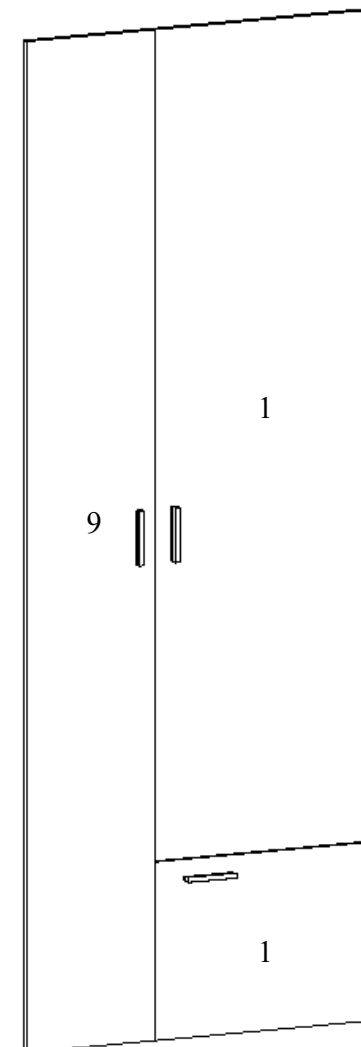
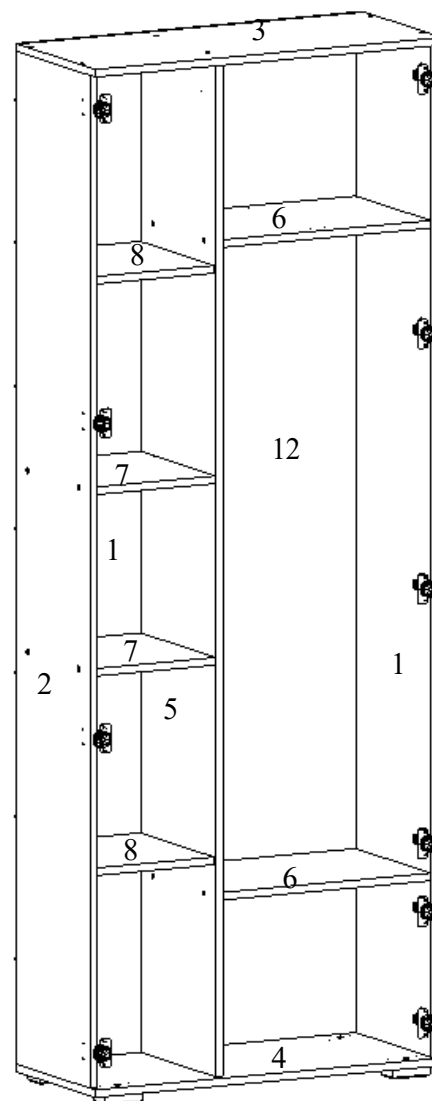













г. Брянск



Спецификация деталей

№	Наименование	Размеры	Кол.
1	Боковая стенка правая	2120x330	1
2	Боковая стенка левая	2120x330	1
3	Крышка	810x350	1
4	Основание	810x350	1
5	Перегорodka	2120x330	1
6	Полка основная	486x330	2
7	Полка основная малая	330x276	2
8	Полка вкладная	325x274	2
9	Дверь левая	2116x297	1
10	Дверь правая верхняя	1740x507	1
11	Дверь правая нижняя	374x507	1
12	Задняя стенка	2148x508	1
13	Задняя стенка	2148x297	1

№	Наименование	Кол.	Прим.
1	Шуруп 4x16 (крепление опор и петель)	40	
2	Шуруп 3,5x20 (крепление задней стенки)	30	
4	Гвозди 2x20 для задней стенки	68	
8	Петля накладная	10	
17	Полкодержатель	8	
18	Скрепка мебельная	14	
23	Евровинт 6,3x13	20	
31	Евровинт 6,3x50	28	
33	Ключ Z-образный	1	
47	Стяжка межсекционная	2	
52	Ручка с шурупами	3	
53	Заглушка D=14 Дуб кремоно	4	
56	Опора регулируемая	4	
58	Штанга выдвижная L=300мм	1	
60	Уголок 585	2	
61	Саморез п/сф-прессшайба 4,2x16	2	
38	Заглушка для евровинта	8	

Порядок сборки шкафа Внимание! Сборку производить на полу, застеленном материалом, предотвращающим порчу изделия.

Перед тем как начать сборку шкафа, внимательно прочитайте порядок сборки, рассмотрите схему сборки, разложите детали в соответствии с обозначениями приведенными, на схеме монтажа.

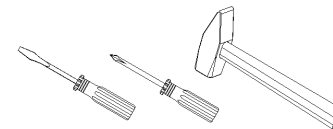

Инструмент для сборки
(в комплект поставки не входит)

Внимание! Перед началом сборки шкафа разделить петли на две части

Для этого отпустить винт 1 и выдвинуть планку

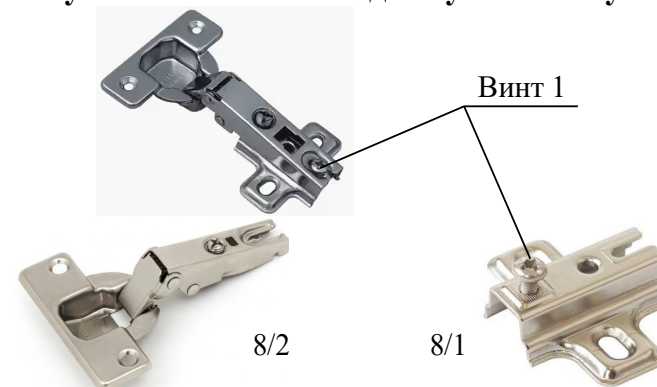

Внимание! Уголок 585 используется для крепления модуля к стене. Саморезом п/сф-прессшайба 4,2x16 производится крепление уголка 585 к модулю. Дюбель и шурупы в комплект поставки не входят и приобретаются клиентом самостоятельно

1

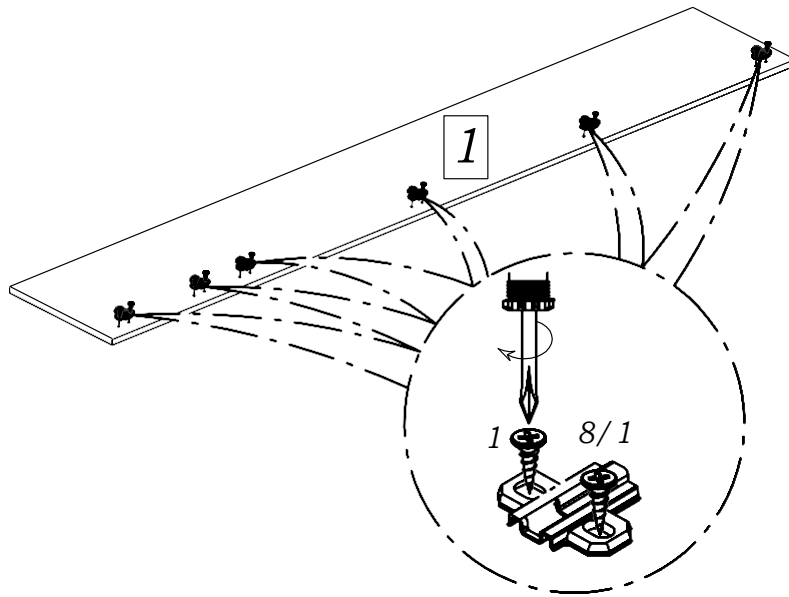

2

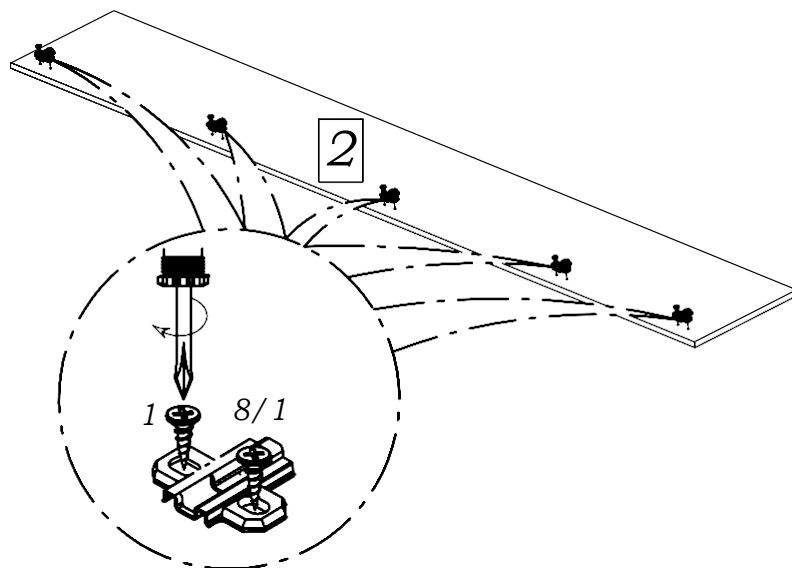

3

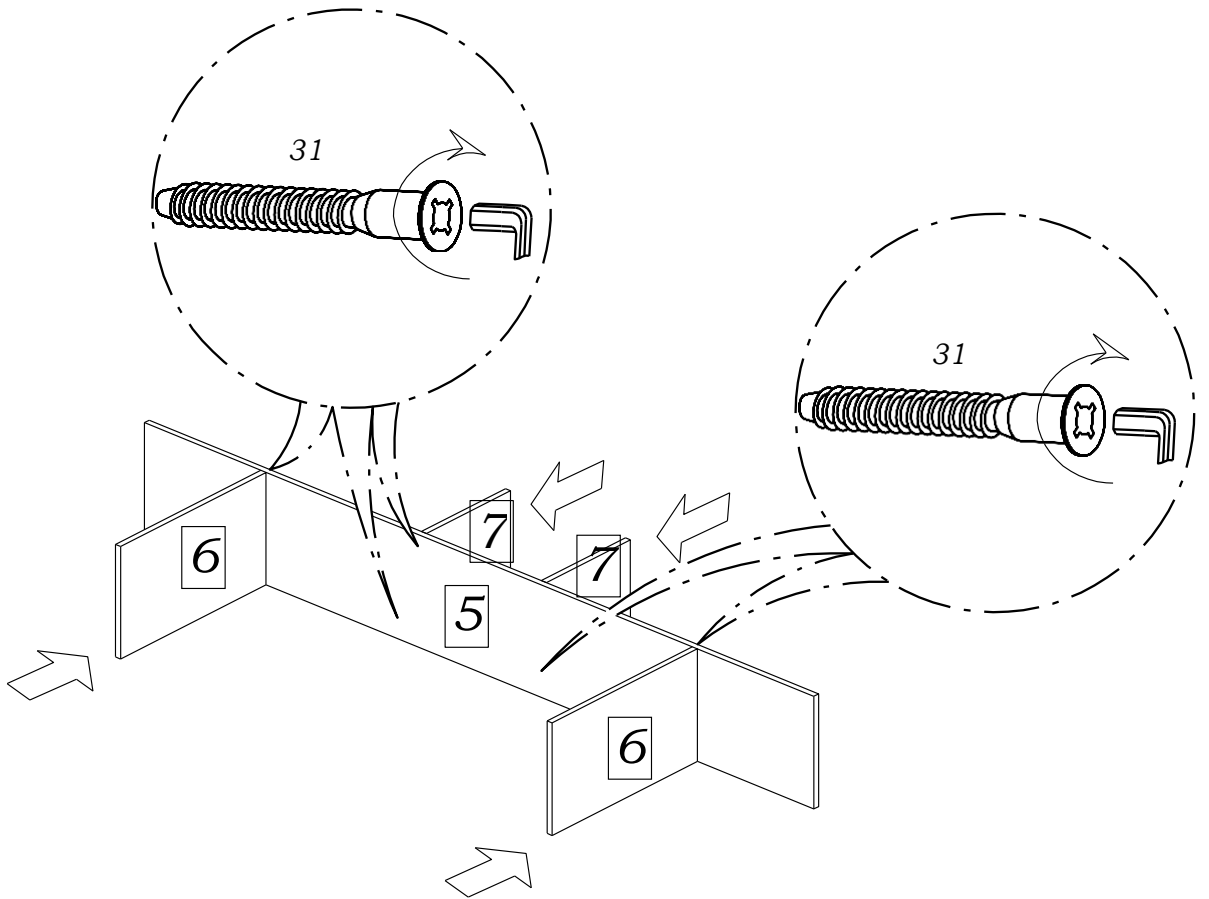

4

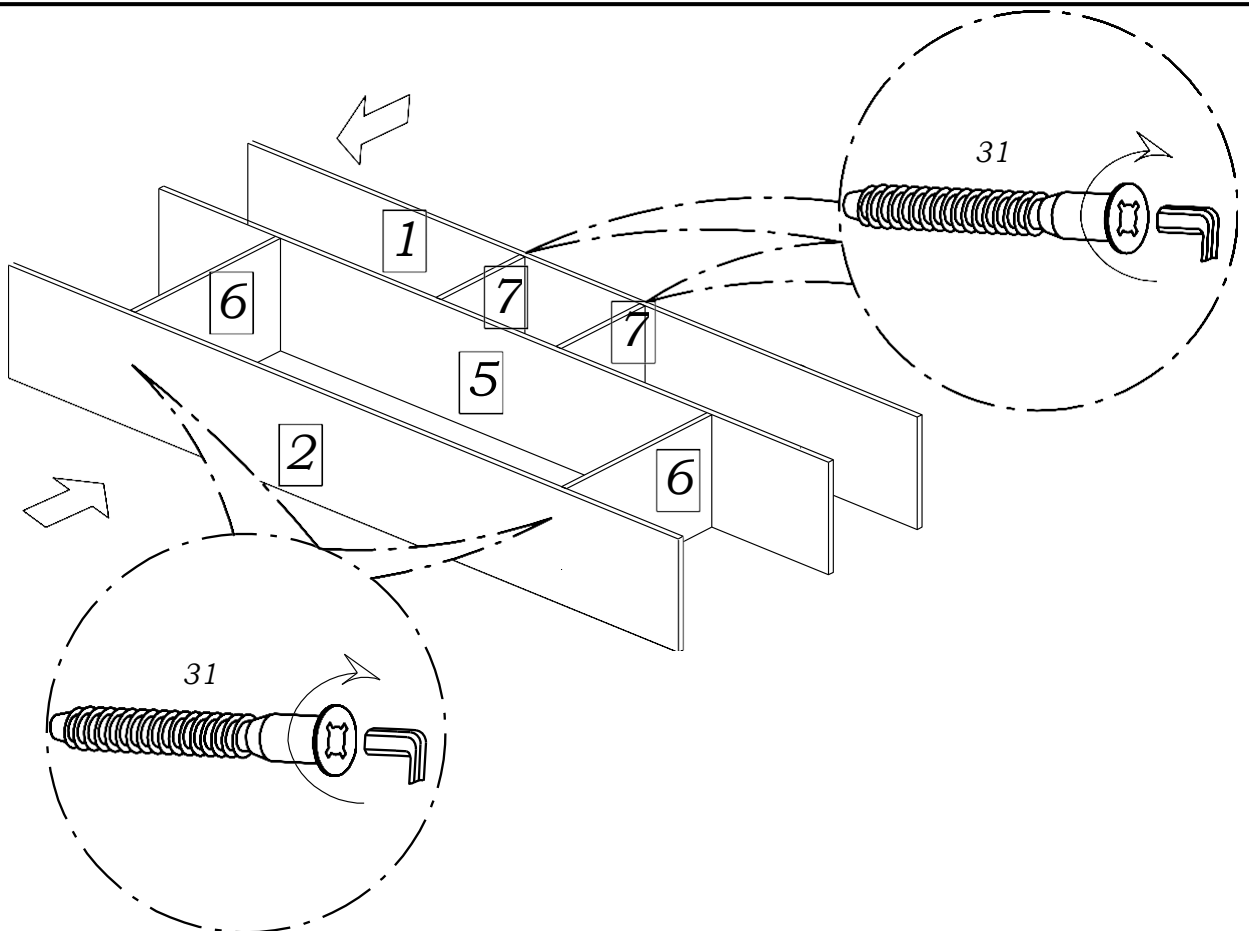

5

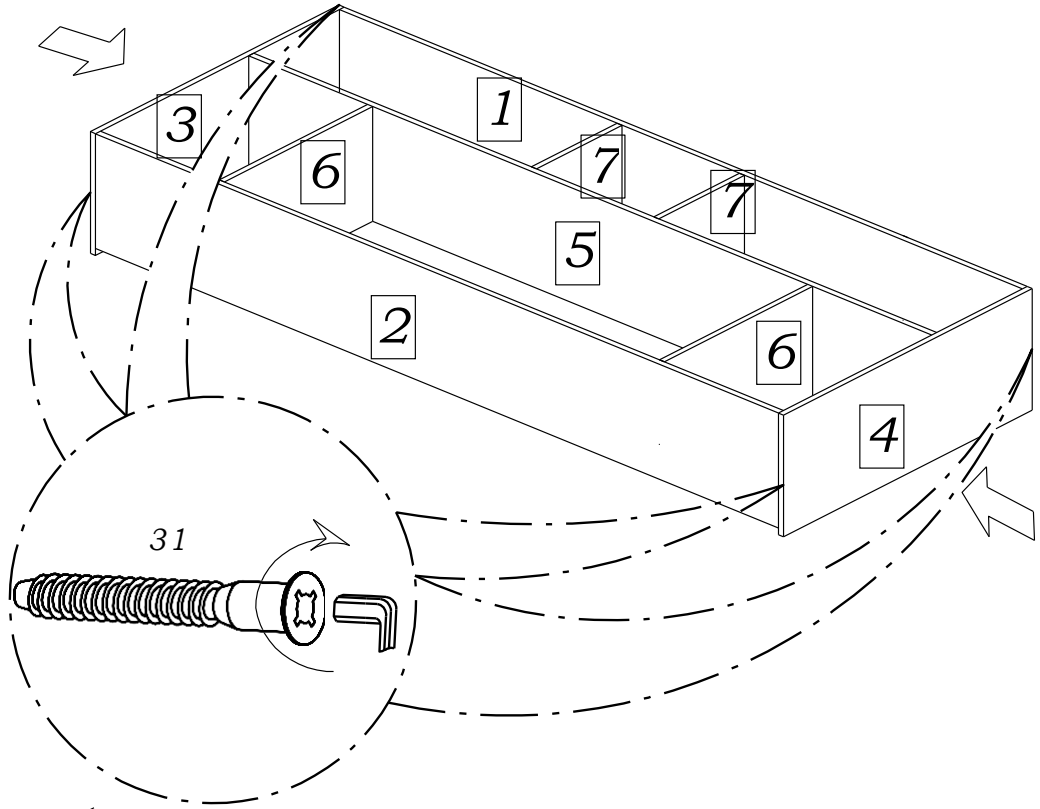

6

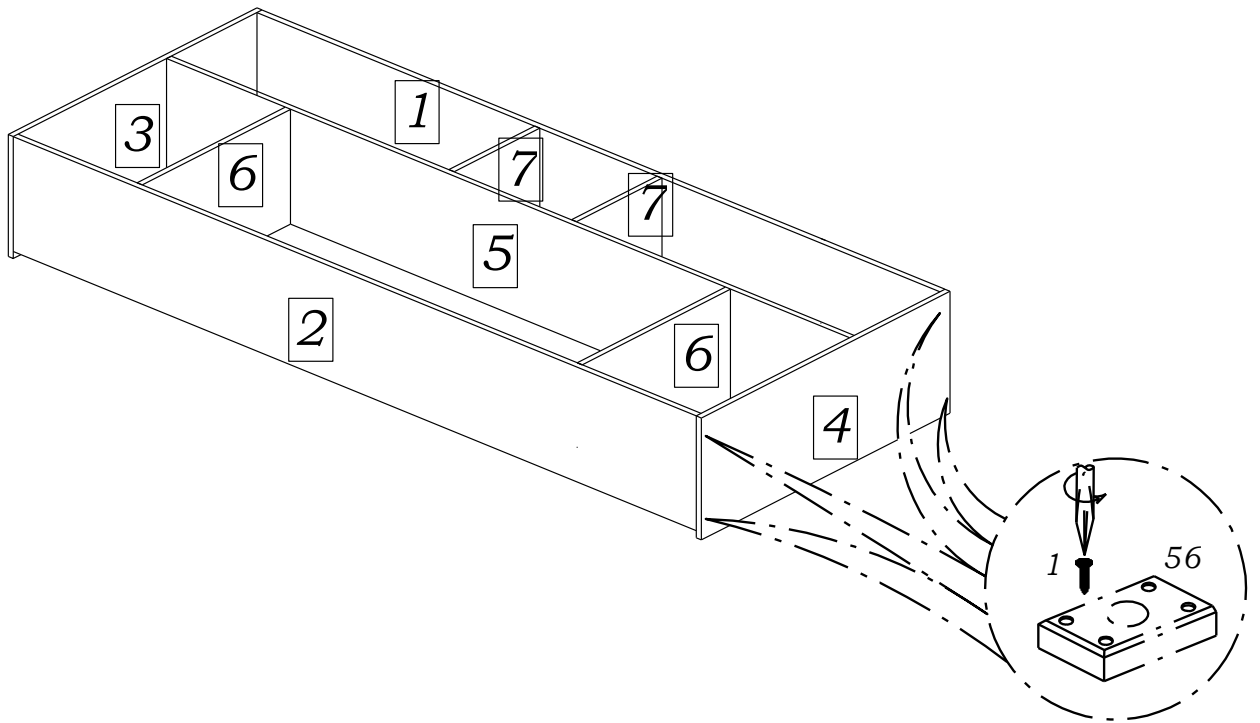

7

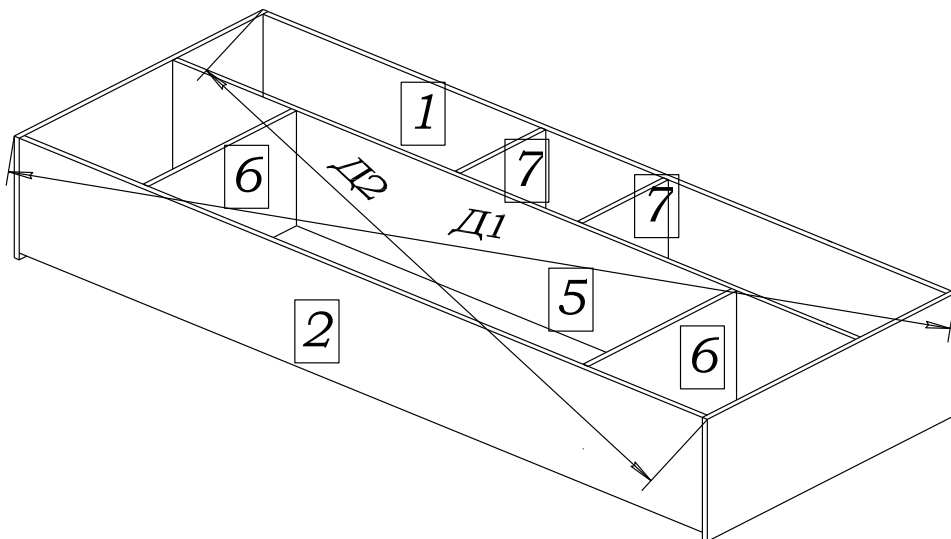

8

Шаг установки гвоздей 120-160мм

Шаг установки шурупов 320мм

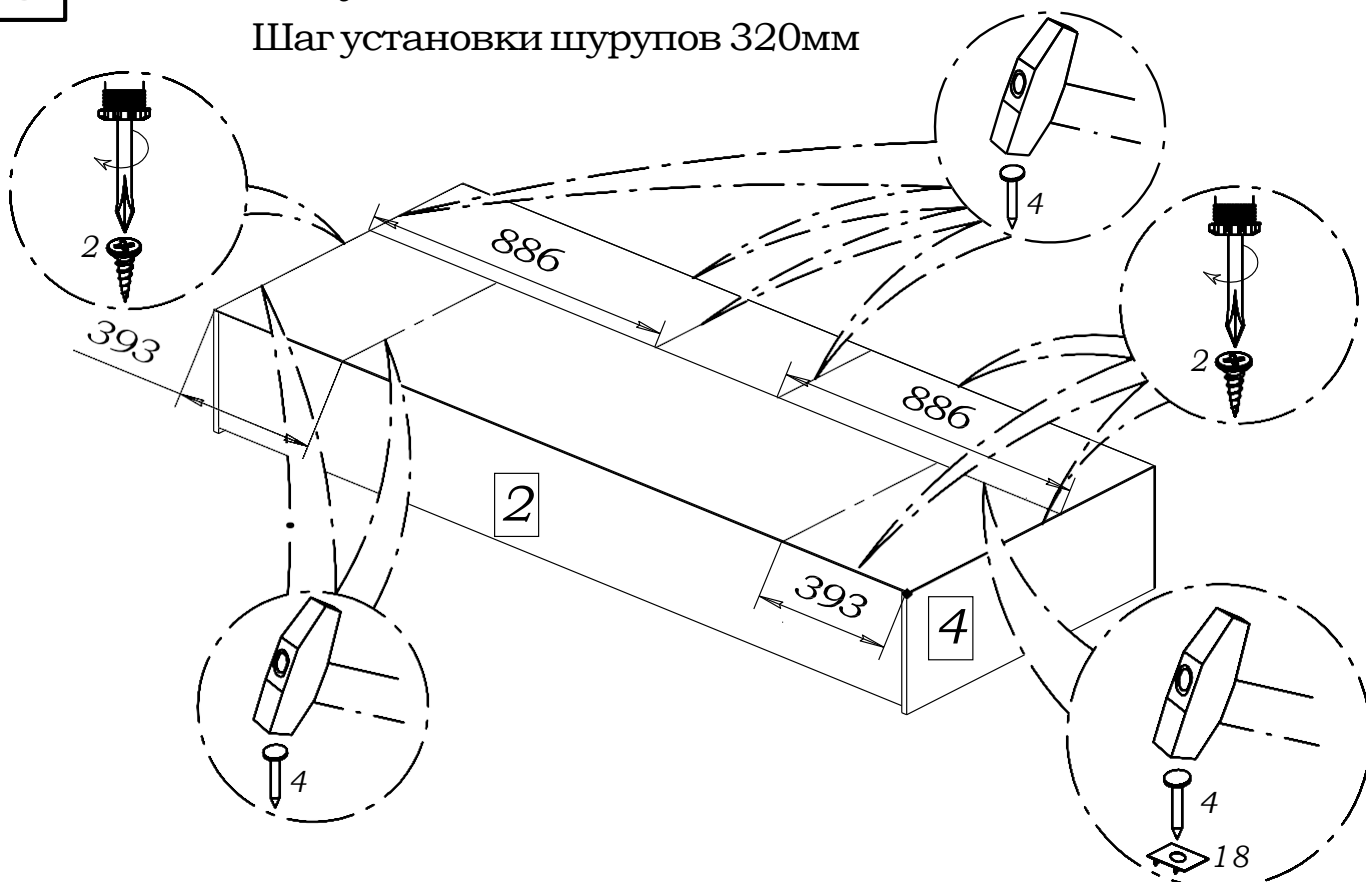

9

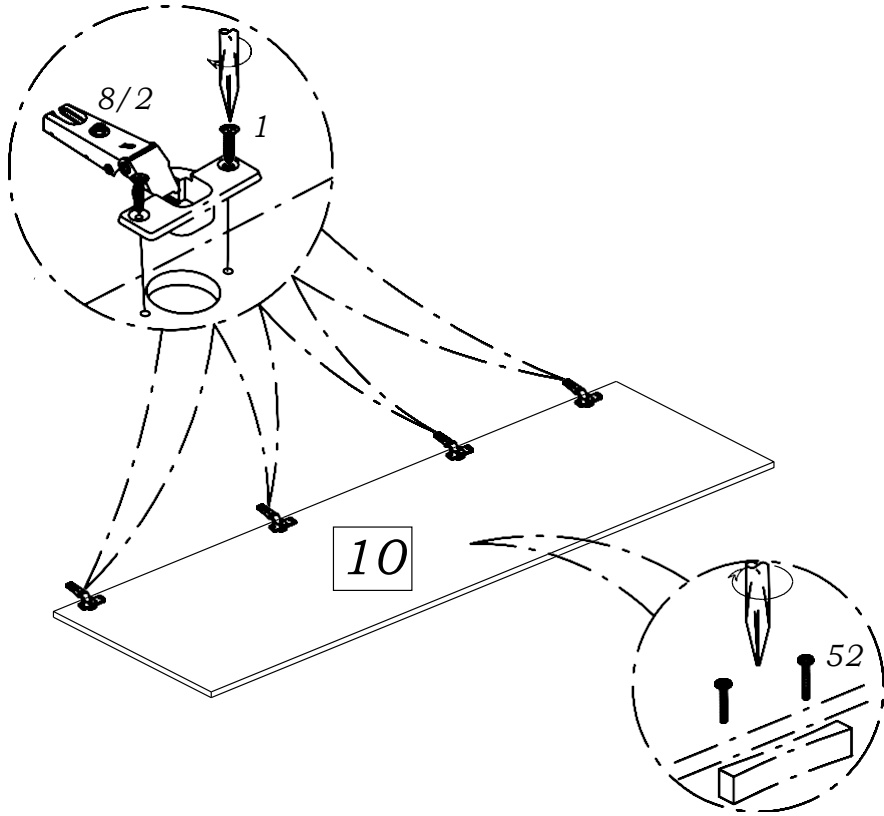

10

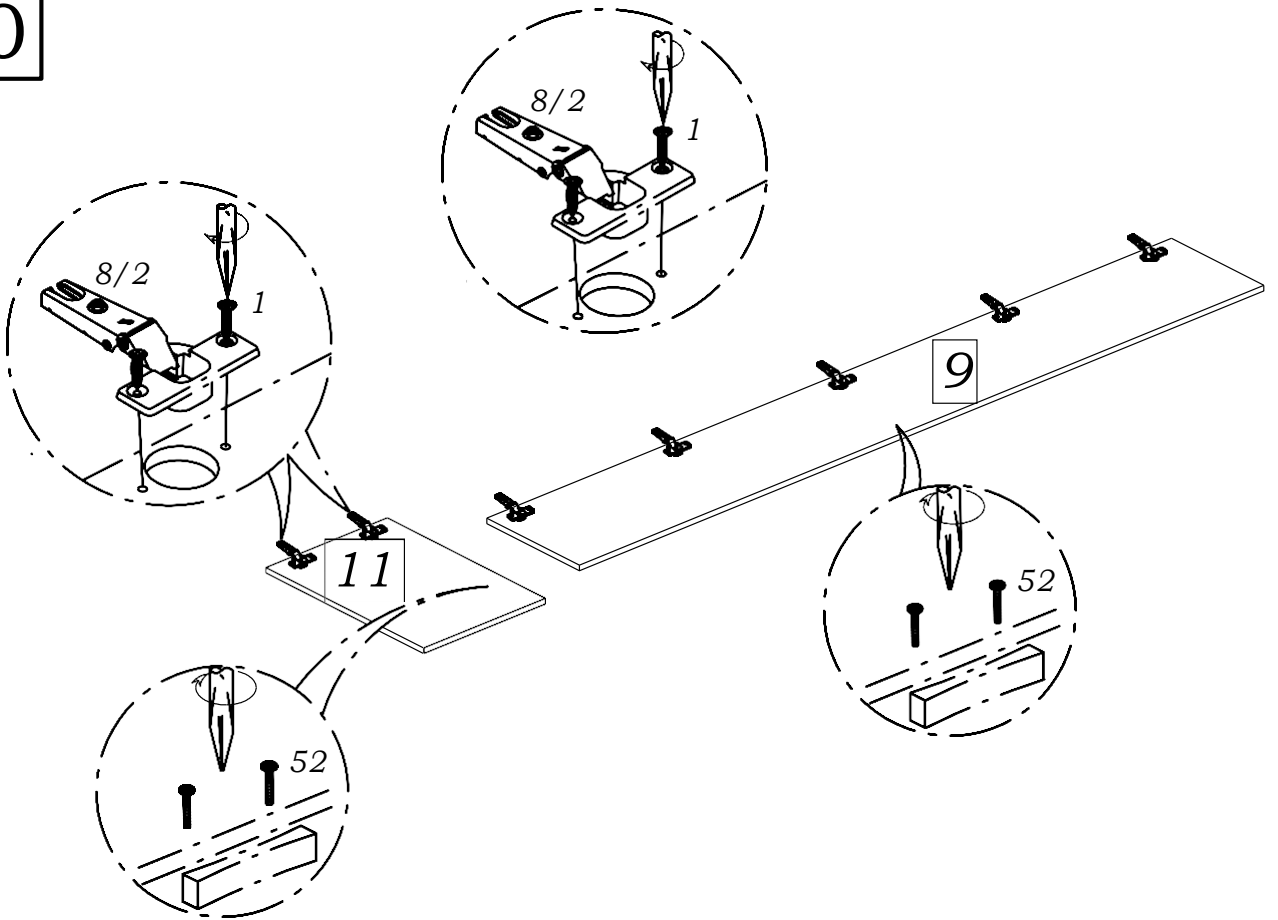

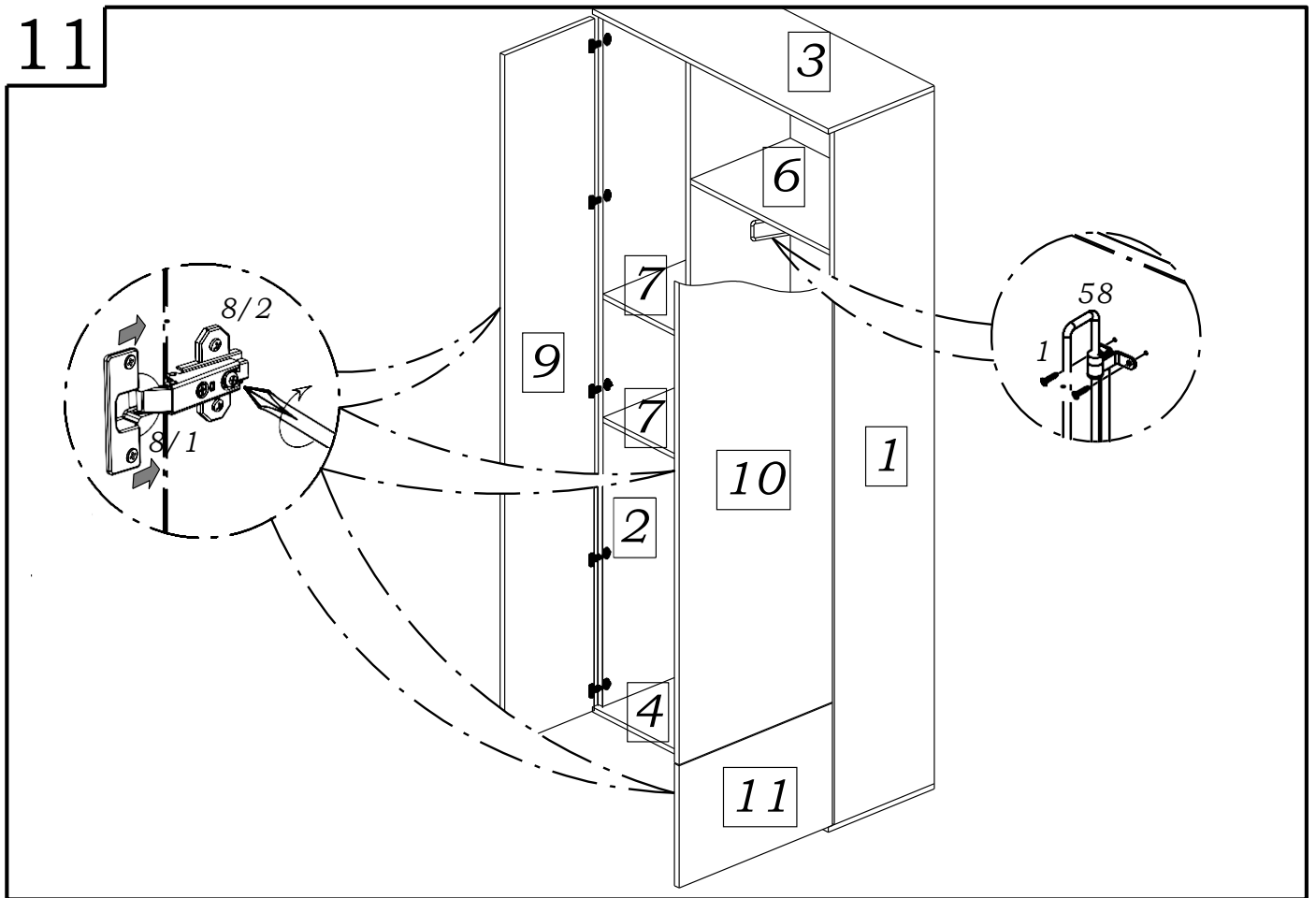

12

Регулировка зазоров и положения дверей

а) Регулирование положения по высоте

Отпустив винты «А», произвести регулировку положения двери. После этого винты «А» снова затянуть

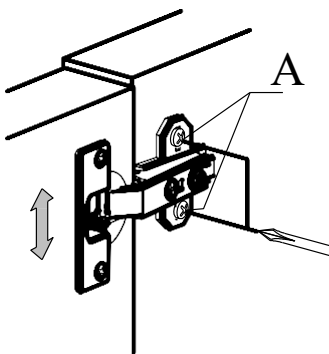

б) Регулирование глубины

Регулировочный винт «Б» повернуть по или против часовой стрелки, регулируя расстояние между дверью и кромкой стенки горизонтальной

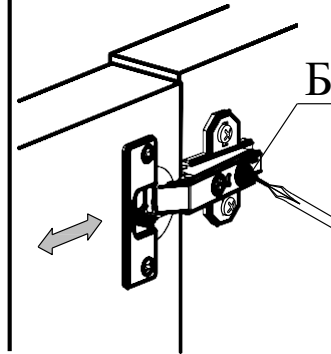

в) Регулирование бокового наложения

Установочный винт «В» повернуть по или против часовой стрелки, наложение двери соответственно увеличится или уменьшится

